

# De Slimmerick



**Jaargang 18 #2**  
**April 1999**

De Slimmerick is het blad van popkollektief SLIM, verschijnt 6 maal per jaar, wordt betaald uit donateursbijdragen en advertenties, en wordt gratis aan onze donateurs gestuurd.

#### Losse nummers?

Maak 3 gulden over op giro 342983 van SLIM.

#### Donateur worden?

Dat ben je voor 10 gulden, op dezelfde giro. Zet er bij 'donateur'.

Organisaties en buitenlandse donateurs (Europa) berekenen we 20 gulden. Buiten Europa 30 gulden.

De oplage van deze editie is 425.

Medewerkers aan dit nummer zijn:

Jos Simonis, Piet van Vugt, Bertan van der Veer, Dik Brienen, Criz, Ben Stoffers, Hylke Tromp, Lars Hijmans, Frans van Gastel, Arjan Vos, , Erik van Os, Bert den Bok, Boris van Dam, Linda de Wit.

Eindredactie: Piet van Vugt

Druk: OKZ, Tilburg

Opmaak: Creatief Collectief

#### Adverteren?

Zie tarieven binnenin en bel 0183-504265

#### Redactie-adres?

Adreswijzigingen?

Gebouw De Tol

Tol 1 • 4251 PX

Werkendam

0183-504265

Komende deadline: 1 juni

## ADVERTENTIETARIEVEN

	Enmalig	1 jaar	2 jaar
1/1 pag	f. 125,=	f. 500,=	bel!!
1/2 pag	f. 75,=	f. 300,=	f. 540,=
1/4 pag	f. 43,75	f. 175,=	f. 315,=

Bij jaar-en tweejaarcontracten geldt een toeslag van f.10,= per plaatsing indien het een wisselende advertentie is. Alle tarieven exclusief 6% BTW. Afspraken worden vastgelegd in een contract. Betaling vooraf (bij 2-jaarscontract betaling per jaar vooraf). Bewijsnummer wordt toegezonden. Bel 0183-504265 voor meer info.

# Van de redactie

Eerst waren er plannen om dit nummer als thema 'punk' te geven. Veel zwart en wit en uitgebreide verhalen over de belevenissen daaromheen. Het kwam er niet van, want initiatiefnemer Lars kreeg een wereldkans om enige weken naar Afrika te gaan. Dat deed hij en de redactie liet het thema versloffen. Het werd te laat om de correspondenten in te schakelen. Slimmerick 99/2 is een themaloos nummer nu. We zorgden wel voor voldoende kopij, want gelukkig breidt het aantal schrijvers zich langzaam maar zeker uit. Er komt een bredere basis. Die is er ook al bij de opmakers. SLIM is op de goede weg.

Goed gaat het niet met de nieuwbouw, of beter gezegd met de sloop. Nou ja, met beiden niet. Er is nog geen lokatie. Er is nog geen definitief tijdstip voor de sloop. De tijd werkt in het nadeel, want er dreigt een Tol-loze periode.

Dit nummer presenteert ook de nieuwe SLIM-cassette. Alweer nummer 9 op rij. Zoals je een encyclopedie in je kast moet hebben (of op CD-rom), moet je ook het naslagwerk SLIM-cassettes op de plank hebben staan (of op CD, maar zover zijn we nog niet).

Slimmerick 99/3 verschijnt tegen de zomer. Het thema is 'Zomerfestivals'. Het wordt geen nummer met een opsomming van programma's, maar met indrukken en aanbevelingen. Wie inspiratie heeft, is hierbij uitgenodigd kopij in te sturen. Neem contact op met De Tol over de juiste manier van aanleveren. De deadline is 1 juni en eind juni brengt de post het nummer in de bus. Het nummer over punk zijn we nog niet vergeten; het staat voor later op de rol.

De redactie

# Inhoud

4	Backline
6	Gebik, gebak, gebok
7	Bijpraten
9	Guitar-custom-shop #2
10	Toltalk
11	Lars in Afrika
12	Op de band gezet
13	Brainwaves
15	Digi/taal
16	Techniek van de □ #2
18	SLIM-cassette □98
19	Oog
20	Bandlijst
22	Coulissen
23	Slimpies



*Trouw 25/10/99*  
**Cd tegen zinloos geweld**

**GORINCHEM** - Honderd plaatselijke zangers en musici hebben gisteravond in Gorinchem een cd opgenomen tegen straatgeweld. 'Nooit meer' is een muziekstuk ter nagedachtenis aan de slachtoffers Froukje Schuitemaker en Marianne Roza van de schietpartij bij muziekcafé Bacchus in Gorinchem. De cd wordt half maart uitgebracht.

**OPROEP HERFSTFESTIVAL**

JA, zo vroeg plaatsen wij al een oproep voor het Herfstfestival. De ervaring heeft ons geleerd dat je niet vroeg genoeg kunt beginnen. Dus als je eventueel interesse hebt om op te treden op het bekendste festivalletje in de buurt, aarzel niet om je nu al op te geven. Duik in ieder geval onmiddellijk in een oefenruimte om er tegen de herfst pas weer uit te komen. Heb je geen bandje meer, begin er dan een. Laat je niet kisten door alle ellende in de wereld om je heen. SPEEL, QEFEN EN SCHRIJF JE IN. Het is nog steeds een festival voor beginnende bands, maar ook iets ervarener muzikanten zijn welkom. Met een ruime onkostenvergoeding, veel publiek en een te gekke sfeer, is het nog steeds de manier om je te profileren in de omgeving. Verdere info ten alle tijden op de Tol.

(Vos)

**MINIMUMLOON**

In het bedrijfsleven heb je als je werkt altijd recht op minimumloon. In de popmuziek kennen we dat fenomeen nog niet. SLIM houdt voor een optreden van een bandje een minimale gage van f.250,= aan. Dat betekent dat wanneer SLIM een optreden regelt, er altijd f.250,= per band meegenomen kan worden. Dat staat. Als de muzikanten dat bedrag allemaal zelf ook aanhouden, kan de zaalhouder niet om die prijs heen. Duik er dus beslist niet onder. Genoemd bedrag is ook nog verkoopbaar als onkostenvergoeding naar de belastingdienst. Sta op f.250,=, de minimumgage!! (pvv)

**JESSE STONE (1901-1999)**

*NRC*  
**6.1.99** *Vader van R&R*

**Door JAN VOLLAARD**  
AMSTERDAM, 6 APRIL. Liedjeschrijver, arrangeur en orkestleider Jesse Stone, die donderdag op 97-jarige leeftijd in Florida overleed na hartklachten, was een sleutelfiguur in de pophistorie. In 1954 schreef hij de rock-'n'-roll-hit *Shake, rattle & roll* voor Big Joe Turner, een nummer dat in de versie van Bill Haley and his Comets de wereld veroverde. Hij produceerde de eerste Atlantic-sessies van Ray Charles, arrangeerde de onovertroffen close harmony-vocalen van The Chords in de doowop-klassieker *Sh-Boom* en schreef de eerste hit *Money Honey* van The Drifters.

Niet Elvis Presley of Bill Haley, maar Jesse Stone was de ware grondlegger van de rock-'n'-roll, vindt Ahmet Ertegun van het label Atlantic dat in de jaren '50 een doorslaggevende rol speelde bij de ontwikkeling van bigband-jazz en rhythm & blues naar rock-'n'-roll en soulmuziek.

Jesse Stone, geboren op 16 november 1901 in Atchison, Kansas, trad als 5-jarige op in de rondreizende *minstrel show* van zijn ouders. In de jaren '20 formeerde pianist Stone zijn eigen groep met de latere jazzlegend Coleman Hawkins op saxofoon. In 1936 hielp Duke Ellington hem aan werk in de New-Yorkse Cotton Club en begin jaren '40 componeerde Stone de jazz-standard *Idaho* die bekend werd in de versie van Benny Goodman. Als arrangeur en huiscomponist van het Apollotheater schreef hij sketches en novelty-bluessongs als *Hey sister Lucy*.

Eind jaren '40 was Jesse Stone nauw betrokken bij de eerste successen van het Atlantic-label. Hij organiseerde sessies van

Ruth Brown en The Clovers, nadat Atlantic-oprichters Ahmet Ertegun en Herb Abrahamson hem de opdracht hadden gegeven om de 'zwarte volksmuziek' uit het zuiden van de VS in gestroomlijnde orkestarrangementen te vangen. Tensorsaxofonist Frank Culley had een hit met zijn jumpbluesnummer *Cole slaw* en onder het pseudoniem Charles Calhoun schreef hij *Shake, rattle & roll* voor Big Joe Turner. In *Flip, flop & fly* grepen Stone en Turner elke gelegenheid aan om 'rock' in de tekst te verwerken ('When I get the blues/ I get me a rockin' chair/ when the blues overtake me/ gonna rock right away from here').

Hoewel hij klaagde dat Ray Charles te eigenwijs was om naar hem te luisteren, was Stones' inbreng doorslaggevend bij sessies van LaVern Baker, Clyde McPhatter & The Drifters en The Clovers voor wie hij *Your cash ain't nothing but trash* schreef. De beginnende songschrijver Don Covay leerde van Stone hoe hij het bluesgevoel in hitmuziek kon omzetten, een kunst die Covay toepaste bij zijn later door de Rolling Stones gecoverde soulhit *Mercy mercy*.

Jesse Stone bleef een drijvende kracht bij Atlantic. In 1992 werd hij opgenomen in de Rhythm & Blues Hall of Fame en bij zijn 95ste verjaardag eerde Ahmet Ertegun hem als 'architect van de zwarte stadsmuziek die later bekend werd als rhythm & blues'. Tot begin jaren '90 begeleidde Stone zijn vrouw, zangeres Evelyn McGee, op piano en op de dag van zijn laatste ziekenhuisopname werkte hij aan een nieuw liedje: *That's it, that's it*.

**Sitarspeler Ravi Shankar krijgt toch een lintje**

**DELHI** - De Indiase sitarspeler Ravi Shankar heeft uit handen van president Narayanan de Bharat Ratna, de hoogste burgerlijke onderscheiding van India, ontvangen. De 78-jarige musicus heeft in het verleden uit zijn geboorteland veel kritiek gekregen omdat hij de oorspronkelijke muziek van het land geweld zou aandoen en te veel elementen uit de jazz erin zou verwerken. Shankar werkte in het westen met de Beatles, met de violist Yehudi Menuhin en het New York Philharmonic Orchestra.

*Trouw 22 Feb 99*

# De nieuwbouw

door het bestuur

Op 7 april stuurden we de volgende tekst naar het College van B&W van Werkendam. Hiermee ben je op de hoogte van de jongste ontwikkelingen over de plek voor het nieuwe gebouw.

Geacht College,

Een jaar geleden is een overeenkomst gemaakt tussen gemeente, Stichting SLIM en Stichting Jeugdsoos Nieuwendijk, inhoudende dat ergens in Nieuwendijk een nieuwbouw zal komen die de functies van de Stichting SLIM in het te slopen gebouw De Tol en van de Stichting Jeugdsoos Nieuwendijk in het te slopen gebouw XINIX, zal overnemen.

Het budget hiertoe is gevormd uit de bedragen die vrijkomen uit de verkoop van de gebouwen, de bedragen die door de gemeente voor het onderhoud van de twee gebouwen al waren gereserveerd, en bedragen die de gebruikerscombinatie leent.

Stichting SLIM heeft, als enige partij, haast. De sloop van gebouw De Tol dreigt. Wij hebben dan ook aan alle kanten meegeholpen om de nieuwbouw en de nieuwe organisatie aan de gang) te brengen.

Ons probleem:

Er is nog steeds geen locatie en er is zelfs geen overtuigend zicht op een mogelijke locatie.

Bovendien: over de sloop weten we niet meer dan dat in een - nog niet door Rijkswaterstaat (RW) getekende overeenkomst - tussen gemeente en RW staat dat we tot 1.1.2000 kunnen blijven. Daarnaast horen we alleen incidenteel van mogelijke verschuivingen in verband met de zwaar gerezen kosten van de nieuwe kruising. (U moet aannemen dat we veel gebeld en gevraagd en gesproken hebben, zowel met uw ambtenaren als met die van RW.)

Als er morgen een definitieve locatie zou komen, dan kunnen we daar, gezien het hele formele en materiele bouwproces, pas op zijn vroegst eind 2000 in. We hebben nu dus al een gat van een jaar, een jaar zonder onze faciliteiten. En die periode wordt elke dag langer. Nu kunnen we mensen die een jaarcontract willen sluiten, dit al niet meer bieden; we weten niet of de dansstudio, belangrijk voor onze financiële positie, nog een seizoen kan doorlopen en dus lopen daar nu al mensen weg. Dit is onwerkbaar voor een gezonde exploitatie, waarin jaarcontracten normaal zijn. Zo komt SLIM zelfs in het huidige gebouw in de financiële problemen.

Het gat van een jaar of meer is niet alleen slecht voor onze exploitatie en voor de muzikanten waarvoor wij werken; het is ook bar slecht voor de start van het nieuwe gebouw. Dat dit op een kwalitatief veel zwaardere basis dan nu moet draaien, alleen al vanwege de startschulden, is duidelijk. Zo'n project verdient een heel krachtige start.

Ons verzoek:

Aangezien het zoeken van een locatie in Nieuwendijk goed gebeurt (door Wim Colijn, met hulp van de gemeente), zien wij niet wat daaraan kan verbeteren.

Ons lijkt de enige weg uitstel van de sloop van gebouw De Tol. We spraken hierover met wethouders Ribbers en (kort) Van den Heuvel. Zij adviseren ons deze brief aan U te sturen. Het probleem is in de vele, vele afgelopen maanden al vele malen op vele plaatsen besproken, maar in feite zijn we in dit jaar helemaal niets wijzer geworden; de tijd is intussen diezelfde vele maanden doorgelopen. Om die reden nemen we de vrijheid om nu uw tijd en aandacht hiervoor te vragen. Wat ons betreft, is het dringend.



# Gebik, gebak, gebok

Texas deel I (van 2 of 3)

Omdat ik er zonnig twee weken tussenuit moest en wel naar Texas (USA), heeft SLIM mij gevraagd mijn bevindingen over de muziek aldaar vast te leggen op het papier. Beloofd dit te doen, me niet beseffend dat een bespreking over Country & Western meer pagina's vraagt dan een A-viertje.

Om tien uur 's avonds lokale tijd aangekomen op het vliegveld van Dallas Forth Worth. Een blik in het rond in de aankomsthal is veelzeggend, Country & Western is niet alleen muziek, het is ook een levensstijl. Hoeden, Wrangler Jeans en Cowboylaarzen alom. En daar sta je dan in je verkeerde spijkerbroek, zonder hoed, met normale schoenen: bloody tourist!

Ik heb het geluk dat ik, en mijn aanstaande, bij familie verblijven want zonder de hoed en de andere toeters en bellen kom je geen Hotel binnen lijkt het. We zetten de reis voort in een degelijke Europese auto. In de auto wordt een bandje opgezet, "Songs of Sesame Street", niet voor ons maar er zitten nog twee kleine mensjes achter in de auto weggepropt. Het is niet zo dat wij bagage voor zes weken bij ons hebben maar de mensjes hebben al het speelgoed wat ze maar mee konden nemen meegenomen. Het is nog twee uur rijden naar de plaats van bestemming en dus even lang naar Bert en Ernie luisteren. Op zich niet zo erg en voor diegene die nog een reis naar Texas plannen en niet van Country & Western houden, misschien een uitkomst. De enige muziek die de radiozenders hier ten gehore brengen, is Country & Western; elke andere soort muziek is per vergissing de ether ingestuurd, naar wat ik later verneem.

Het is donker dus, en er valt dus weinig van de omgeving te zien, jammer, morgen beter. Het enige wat te zien is zijn cowboys in vreselijke pick-up trucks. (Pick-up trucks... na twee weken daar rondgezworven te hebben begrijp ik nog steeds niet wat ze op pikken, de trucks zijn meestal leeg) Nog even een educatieve opmerking voor diegene die nog denken dat men daar nog op paarden rondrijdt: Dit is dus niet het geval, elke zichzelf respecterende Cowboy heeft zijn één-pktje ingeruild voor een acht- of twaalfcilinder met te veel liters Chrysler of Ford Pick-up truck (het Texaans uitspreken klinkt beter dan dat je het leest).

Na eindelijk aangekomen te zijn op de plaats van bestemming, een biertje in de hand, wordt het meteen tijd aan onze onderkomenverschaffers te vragen waar de kroegen met de echte Country & Western te vinden zijn. Ik ben hier ook met een SLIM doel. Het antwoord op mijn vraag is de eerste doodoener: Dallas, dat wordt weer terugrijden. Ik zal maar even vermelden waar we op dat moment zitten, Wichita Falls, in the middle of nowhere, in de woestijn bij een luchtmachtbasis. De luchtmachtbasis dat wisten we. Maar hoe dan ook, er is op muziekgebied toch nog het nodige te vinden waaronder een Cowboy-disco waarover later meer.

De volgende dag is ondergetekende de omgeving gaan verkennen op zoek naar wat muziek. Is het naar "ons" weten normaal in een CD-zaak een geringe collectie aan Country & en Western te vinden, dan is het hier ongebruikelijk andere genres te vinden.

Country & Western is duidelijk leefwijze, een cultuur en de muziek maakt daar een groot deel van uit. De Country Music is onder te verdelen in diverse stijlen: Western Swing (een mix van Big Band, Blues, Dixieland en Jazz), Honky Tonk, etc.

Aangezien ik voorbij de deadline van de Slimmerick zit, breek ik dit eerste deel Texas af. Het schrijven over de diverse stijlen Country & Western die ik ben tegengekomen zal de volgende keer op het papier worden gezet en met, niet te vergeten, de oorsprong van de diverse stijlen.

# BIJDRAGEN

Vanaf het uitbrengen van onze eerste echte CD Circle the Vortex, waarvan de verkoop nog steeds gestaag vordert [tot nu toe ongeveer 60 stuks] hebben we ons gek genoeg gestort op het maken van nieuwe nummers. Vanaf dat moment hebben we ook niet zoveel meer opgetreden. Alleen de CD presentatie in de Mads (in Waalwijk, red.) en het zeer succesvolle optreden in de Tavenu [voorrond Bandstrijd van de Langstraat] staan genoteerd.

Wel hebben we natuurlijk onze cd naar verscheidene collectieven gestuurd, zoals SLIM [in—middels een nummer op de SLIMcassette, red.], Willem II [Den Bosch], de Tavenu [Waalwijk] en Brabant Pop [inschrijving Bandlijst]. En er was belangstelling van het sjieke blad Waalwijk Allround, dat een dubbele pagina aan ons wijdde met foto's van Pullens.

Maar zoals al is gemeld, is Schwa'ttack momenteel druk in de weer met nieuwe Schwabrouwsels. En voor ons gevoel verbazen we

onzelf steeds weer door nieuwe genres aan te boren en in onze nummers te verwerken. En gek genoeg blijven het toch echte Schwa'ttack nummers, door de compositie, de groove en de originele overgangen. Nieuwe invloeden die terug je terug kunt vinden zijn drum'n'bass, triphop, percussie en vooral jazz. Je zou dus kunnen zeggen dat Schwa'ttack ietwat intiemer en relaxter is geworden, maar de groove is toch telkens weer duidelijk te herkennen.

Vandaar ook dat Schwa'ttack alweer op zoek is naar een studio om de nieuwe composities [ongeveer 9] op te nemen. Hiervoor hebben we al contact met Marzel Morsink van de Cords! Aangezien we grote bewonderaars zijn van deze energieke band uit Deventer, zijn we uitermate trots dat onze cd in de

smaak viel bij Mister MAz en hij ons aanbod de nieuwe brouwsels in zijn studio te komen opnemen [onder voorbehoud].

Verdere toekomstplannen zijn een optreden op de TU Eindhoven tijdens een Open Pop Avond van de Studium Generale samen met Zes en OSM. En... het derde Schwa'ttackfeest komt er weer aan. Op 1 Mei aanstaande zal in de schuur van Frans van Gastel



de derde editie van dit feest worden gehouden. Het eerste jaar werd opgetreden met [wijlen] SlipSnifter, het tweede jaar was een heus minifestival met. 3 bands met De Band van Leandro [nu: Who Nose] en Belly to Belly. Dit jaar zal samen met Sub diO worden opgetreden. We hopen natuurlijk op een massale opkomst en een gezellige, relaxte sfeer.

En tot slot hopen we met het komende muziekseizoen vele, vele optredens te doen, want optreden blijft natuurlijk het leukst!

EN tot [aller]slotst kijk voor een regelmatige update op onze site [nu ook gelinkt aan de Xinix site]: <http://members.xoom.com/schwattack>.

Frans van Gastel, drummer Schwa'ttak

**Ga bij Sommer uit je bol!!**

## 't Is Spring-time



Piano's



Digitale piano's



Keyboards  
& synthesizers



Drum en percussie



Versterking



Koper en houten  
blaasinstrumenten



Elektrische  
gitaren



klassieke  
gitaren

• nieuw • occasion • inruil • verhuur

**Sommer** sinds 1919  
**MUZIEKCENTRUM**

Arkelstraat 41 - 4201 KB Gorinchem  
tel: 0183-631707 - fax: 0183-631575 - [www.sommer.nl](http://www.sommer.nl)



# Guitar Custom Shop



*Het tabben  
begint vaak  
bij de  
topkam*

Dat kleine *▯*beentje▯ aan het begin van de gitaartoets krijgt doorgaans te weinig aandacht. Zelfs fabrikanten van eerste klas instrumenten willen zich er nog wel eens te makkelijk van afmaken en monteren een standaard plastic kammetje. Is plastic dan werkelijk zo slecht hiervoor? Nee, eigenlijk niet, maar het gaat om het zorgvuldig afwerken van de slots (dit zijn de sleufjes waar de snaren in liggen). Het moet ook echt hard plastic van een goede kwaliteit zijn, want de niet omwonden hogere snaren snijden in de slots. De snaren komen dan te vast en te laag te zitten. De enorme verscheidenheid in soorten topkammen geeft de moderne gitarist en basgitarist de mogelijkheid om te kiezen voor datgene wat het best past bij hun instrument en speelstijl. Bij de aanschaf van een gitaar besef je meestal niet direkt of het instrument aan alle voorwaarden voldoet die je uiteindelijk wenst. Neem bijvoorbeeld een elektrische gitaar met een 010-snarenset. Wanneer je zelf liever op een 009, 011 of 012-set verder wil, krijg je door de andere diameters van de snaren dat de slots aangepast zouden moeten worden. Dit is een uiterst precies en geduldig klusje. Met speciale minivijltjes zijn de slotjes wel te ruimen, maar natuurlijk niet te verkleinen. In het geval van een dunnere set moet je dus eigenlijk een nieuwe kam aanschaffen en nu kan je dus gelijk een andere soort naar wens kiezen. Zo kan je keuze vallen op het al oude been (runderbeen), koper, grafiet, diverse soorten plastic en het in het laboratorium ontwikkelde kunst-grafiet en kunst-ivoor.

Een gitarist wil bijvoorbeeld zijn snaren flink opdrukken en zijn tremolo af en toe gebruiken, enorme duikvluchten behoren tot een uitzondering. In dit geval is de kunstgrafiet kam (aanschafkosten circa twee tientjes) zeer aan te bevelen. De snaar kan hierin uitstekend *▯*bewegen▯ door het zelfsmarend effect van dit materiaal. De slijtage in de slots is minimaal, de gitaar onstemt niet snel en de klank is heel warm. Tenminste als de hoek van de slots in lengterichting keurig meeloopt met de richting van de snaren naar de stemmechaniek-busjes. Let vooral bij het vervangen van snaren er op, dat deze hoek weer hetzelfde is (hoogte op de busjes). Bij het bovengenoemde voorbeeld, echter zonder tremolo, kan je ook heel goed een kunst-ivoorkam toepassen (prijs is gelijk). De toon wordt dan nog iets duidelijker, vergelijkbaar met een zorgvuldig gemaakte benen kam (geen zelfsmarend effect!). Op een acoustische gitaar monteer ik meestal been. Wel besteed ik dan veel aandacht aan het polijsten van de slots van de omwonden snaren. Een tijdrovend klusje gebruik makend van de afgeknipte stukjes snaar na het opspannen (de overlengtes). Lijm een nieuwe kam nooit direct vast, maar doe dit pas nadat het nieuwe exemplaar enkele weken los gebruikt is. Als de kam goed past blijft hij zonder lijm op z'n plaats zitten. Speel er flink op los, na enkele weken zit alles op z'n plaats. Het *▯*zetten▯ heeft even tijd nodig.

Op semi-acoustische jazzgitaars met een ebbenhouten of een goede palissander toets prefereer ik altijd de kunstgrafiet-kam. Ook op de fretloze basgitaar is dit materiaal uitstekend te gebruiken. Een bassist met funk speelstijl zou wel eens een koperen kam kunnen uitproberen. Op een non-tremolo Strat past zeer goed het eerder genoemde kunstivoor, en zo kan ik nog wel een tijdje doorgaan. Je voelt het al aan, het is een combinatie van wensen, speelstijl, soort instrument en uiterlijk (het oog wil ook wat) en nu heb ik het nog niet eens gehad over de vergrendelbare kam (locking nut) in combinatie met een *▯*Floyd Rose tremolo▯. Voor de juiste montage en afstelling komen echter nog heel wat meer zaken bij kijken, zoals de juiste curve van de hals en de instellingen aan de brug.

De volgende keer zal ik hier wat verder over door gaan.  
Voor vragen of tips graag even een belletje.

Tot de volgende Slimmerick,

Ben Stoffers  
T: 0183-302394

# TOL TALK

door Dik Brienen

Het geplande 'SLIM in Elektra', de bandpresentatie dus, ging niet door omdat de Elektra-technenuten geen ombouw op het toneel wensten!

Dat kwam de geplande bands slecht uit, dus Xinix gebeld en een nieuwe datum met René, de beheerder van Xinix, gemaakt en dat was 27 maart.

De line-up voor Elektra was gepland maar die was niet mogelijk om dat twee van de vier bands andere afspraken hadden. Dus nieuwe line-up, maar dat kan een heel geregeld geworden want het was kort dag en men is al zo druk druk, dus wat toe doe??? Maar dan komt een van de mooie kanten van De Tol om de hoek kijken, namelijk dat hier altijd muzikanten rond lopen die er gewoon voor gaan 'music minded' dus, nou daar kan je wat mee want menigeen wordt verblijd met wat muzikale vlijt.

Het stond als een muzikaal huis die avond in Xinix en ondanks de bescheiden publiciteit toch nog zo'n negentig bezoekers.

En dan de bands: De eer als opener te fungeren was weggelegd voor:

DEEP TREST uit Genderen; dit optreden was enthousiast, jong en up-tempo, goeie humor, prima band (knallend!).

PANCKWITZ uit Gorinchem was de tweede band. Ze waren wat nerveus omdat de uitnodiging van SLIM om te spelen in Xinix twee dagen tevoren was bevestigd! Het optreden ging wat stroef maar al met al maakten ze er toch hun debuut mee aan deze kant van de rivier (lekker ruig!).

Als derde, de jongens van RENEGADE; deze formatie was tijdens dit optreden amper drie weken bij elkaar, maar liep desalniettemin als een trein!. De scheurende stem van Tony en de stevige ritme-sectie zorgde voor een lekker geheel. (Fan-Fucking-Tastic!).

Last....but not Least...PRO SQUEAL... met speciale vermelding voor Ilona op bas, die als enige 'Rock-Chick' op het podium stond. Een denderende finale van dit welgeslaagde (mini)presentatiefestival; doorgaan zo luitjes en tot de volgende keer!.

Van dit alles werden opnamen gemaakt en deze zijn wellicht te beluisteren op de SLIM-cassette 1999. De SLIM-cassette 1998 is inmiddels uit en te koop bij het SLIMme-collectief op De Tol.

Nog even terug naar het festival. Het geluid in Xinix werd door Gerdo Niewenhuizen van Studio SGN uit Andel gedirigeerd, de entree werd verzorgd door Sterretje en Jac; Jac is nieuw op De Tol maar bekend met deze regio 'from the early days' en aangezien er nog steeds Schots bloed in haar huishoudt.. alive and kicking!!

Jac is back dus, welkom!.. Ook Coen en Arjan die normaal het SLIM-Herfstfestival coördineren waren van de partij. Mijn conclusie is dat deze presentatie festivals vaker kunnen omdat er simpelweg animo voor is en daar moet op gereageerd worden, dus wellicht meer regio pop in de regio.

# Muziek in Afrika



## Africa

Hieronder staat het verslag van onze reizende medewerker en bestuurslid Lars. Hij verteld hier over zijn avonturen in Afrika, het continent dat een sterke aantrekkingskracht op hem uitoefent. Volgende keer misschien weer een verslag als hij weer terug is in Nederland.

Muziek is overal te horen en te vinden zolang je het maar muziek noemt. Zittend op het dak van de New Kenya Lodge in Nairobi, heb ik uitzicht op een plein waar de Matatu's (kleine taxibusjes van het type Hi-ace en waar nog steeds 15 mensen in passen.) verzamelen. Nadat pak ik mijn gitaar en ga op de en toe maak ik er de kunst terende Matatu's. De meesten als er eentje begint te toete-claxonnerend antwoord.



ik een heerlijk jointje heb gerookt, rand van het dak zitten spelen. Af van om mee te spelen met de toehabben een meertonige claxon en ren is er altijd wel eentje die

Tjing tjing plink Toet peep Toet Tsing Tsing plink Fet Fet Fet Tsing Tsing plink bleep Toet peep Toet peep Toet Tsing Tsing plink (2x)

Als je het bovenstaande kan lezen in de trand van The Ex, kom je in de buurt van de muziek die ik maak. De pratende massa is op het dak niet te verstaan, maar wel te horen. Het komt op mij over als overstuurde gitaren die mijn geplingel en de toetersectie ondersteunen. Een voorbij rijdende vrachtwagen zorgt voor leuk. Het hotel is op zo'n ten schakelen waardoor loopje ontstaat.



Een typisch iets voor van cassettes op straat. dio zo hard te zetten dat ziek uitkomt. Als je rond dat je van de ene diksoos (eh sorry disco) in de andere terecht komt. Ik heb al rondgevraagd

Dit gebeurt door een rader meer gkraak dan mu loopt heb je het gevoel Afrika is het verkopen. Dit gebeurt door een rader meer gkraak dan mu loopt heb je het gevoel of er hier plaatsen zijn waar muziek wordt gemaakt. Dit viel tegen, ik heb er geeneen gevonden. Wel ben ik naar een disco geweest. Het is te vergelijken met een grotere disco in Nederland. Blanken onder de alcohol en mooie schone zwarten die hun kont schudden. Het was een leuke plaats om uit je dak te gaan. Alleen de ochtend erop begon met hoofdpijn en maagkrampen.

Lars

Scale 1:48,000,000

Antarctica Equidistant Projection

0 500 1000 Kilometers  
0 100 200 300 Miles

Boundary representation is not necessarily authoritative.

# Op de band gezet

door Piet van Vugt en Boris  
van Dam



## INTRODUCING DANCEDELUXE (CD)

Stichting Brabant Pop brengt als afwisseling op hun Bijna Boven CD's (met de bands van de Brabant Pop lijst) regelmatig een CD uit met genremuziek. De eerste was Hitistan met Turkse muziek en nu is de dance-CD uit. De in moeilijk leesbare letter gemaakte inlay bevat veel informatie en ziet er kleurrijk uit. Brabantse dance leek het onderspit te delven ten opzichte van die uit de randstad. Vandaar het SBP-initiatief. Brabant heeft genoeg te bieden en als deze CD maar breed verspreid wordt, komt het wel goed. SBP heeft een CD met Marokkaanse nummers in voorbereiding. Dance CD bestellen: 013-5423337. Luisteren kan op De Tol. (pvv)

## SLIM-CASSETTE 1998

Aan mij de eer om de negende SLIM-cassette te bespreken en ieder geval te beluisteren. De nummers van de 23 (!) bandjes zouden teveel tekstruimte in beslag nemen als ik een uitgebreide beoordeling zou gaan geven. Ik beperk met tot het noemen van de naam en een korte opmerking tussen haakjes erachter. In ieder geval is de cassette erg gevarieerd. De opnamekwaliteit ook wel eigenlijk: dan weer alsof het in badkamer opgenomen is, dan weer a la Jan Douwe Kroeske. Als je, zoals ik, niet houdt van die 'onderaardse' zangpartijen, is het moeilijk om daar iets positiefs in te zien. Vooruit, daar gaan we. Zzonic (lekkere gedragen, heavy muziek), Gilan Wertan (fraai intro), Henk? (klagelijk, agressief met mooie rustige momenten), Sub Dio (subtiel door vrouwelijke zang), Garlic (grof en diepgaand), Blind Fury (strak),

Agahnim  
(wisselend tempo,  
soms punk), LI  
(professioneel heavy), Thrak  
(echt King Crimson, soms te

uitgesponnen), Boflo (opvallend, want Nederlandstalig), Mike Doulis (apart door tuba), Totem Spectre (gedreven), Eve (folkypop, jammer van voorstellen in het nummer), Headless Rooster (klassieke rock), Nootmuskaat (voor de afwisseling, wel strak), the Alloy (gitaarrock boven de middelmaat), Undesire (bijzondere aanpak met electronica), Mighty Dread Connection (vette reggae), Kersey (uptempo punk), 8Worm (krioelende pieren in rockblick), Schwa'ttack (experimenteel met breekbare zang), MMAF (exotisch), Fenris (volle doom, aparte titel), Spillebeen on Acid (superkort, berg je). Wat ik het mooiste nummer vind? Henk?!  
Cassette bestellen: f.10,= naar giro 342983 tnv SLIM. Ook oudere edities voorradig. Ophalen op De Tol kan ook. (BvD)

## PANCKWITZ-DEMO (CASSETTE)

Het Gorcumse bandje Panckwitz bestaat pas een jaar en heeft nu al een demo. Het gaat goed met de band rondom de broers Van Dijk. De finale van de Rockslag werd zelfs gehaald. De drie nummers staan er aardig op. Wie kant A opzet en denkt een punkband te gaan horen (afgaande op de punkklinkende naam), komt een beetje bedrogen uit. Fallen Angel is meer een ballad. Panckwitz komt op kant B op gang en punkt echt als het om Frans Bauer gaat. Hij komt er op de tape niet best van af. Op de inlay weinig info waar er opgenomen is. Het is een aardige demo van Panckwitz. De band moet nog veel leren en het kan allemaal wat sneller. Info: Pieter Goené, 0183-627917. (pvv)

# Brainwaves

Dick vroeg mij om nog eens wat te schrijven, dus hier sta(?) ik dan achter m'n laptopje te bedenken waarover. Het belangrijkste is dat de kern van een stukje voor de slimmerick over muziek gaat!

Over muziek valt eigenlijk zoveel te schrijven dat je op den duur niet meer weet wat je erover moet schrijven. Er zijn zoveel verschillende soorten muziek, stijlen en mensen die die muziek maken hun drijfveren hun passies noem het maar op. Alles wat er gebeurd in deze wereld heeft met muziek te maken, en zo niet dan zorgen de muzici wel dat het er wat mee te maken heeft.

Of het nou over rampen gaat (benefiet concerten waar weer een stel artiesten aan mee doen die daarmee denken hun eigen leven te (ver)beteren), of over mooie gebeurtenissen (daar valt altijd wel een slaatje uit te slaan), voetbal (afstof festival van drie vastgeroeste tenoren)de geboorte van een kind(zelfs Nirvana schreef daarover)etc.... Overal kan je wel een leuk deuntje op maken. Maar dat terzijde....

Ik ben van plan (of dat het wat uithaalt valt nog te bezien) om mijn gedachten bloot te leggen en op (virtueel?) papier te zetten onder het kopje: brainwaves.

Op dit moment sta ik in m'n huiskamer op m'n pc'tje te tikken dat boven op een buro staat, dat overigens op z'n kant staat (omdat dat volgende week door de kringloop opgehaald moet worden).

Zonder muziek op de achtergrond! Nou ja muziek de afzuigkap draait, de hondjes scharrelen rustig rond, de buurman doet weer een poging om z'n decoupeerzaag te vermoorden, en in de verte hoor ik heel zachtjes(?) een house beat. Dus toch muziek? Ja.

Ik ga een cd opzetten. Twelfth Night-Collectors Item.....

Twelfth Night een boek van Shakespere. En een briljant(e) prog rock band(je) uit GB. Een band die jaren heeft geknokt voor erkenning en die pas gekregen heeft na dat de eerste zanger was opgestapt (wilde dominee worden, nu is hij dood) en daarvoor een jankerig persoon voor terug kreeg waarmee de muziek gelijk een stuk commercieler begon te klinken (een nummer uitgezonderd).

Helaas is deze cd de afsluiter van deze miskende band. (diegenen die deze band kennen kunnen mij een e-mailtje sturen met hun ervaringen op muzikaal vlak)

ik ga werken.....

iq(@freemail.nl)



"NU OOK VOLLEDIGE MENUKAART"

Bornsteeg 21 - 23  
4201 CN Gorinchem  
0183-638385

Openingstijden:  
Ma gesloten  
Di-zo 12:00 - 02:00

## Windhoos?

... it feels like a Mac,  
... it looks like a Mac,  
... it even sounds like a Mac?

But in truth; it's a decoy!

i think,  
therefor iMac  
(nu vanaf f 2.299,- incl BTW)

AVS Solutions is dealer of Apple Macintosh

t • 0183 - 309 303 • f • 0183 - 309 525  
info@avs-solutions.nl



La Danse Des Couleurs

H. den Bok  
Fotograaf

- \* Reportages
- \* Concertreportages
- \* Portretfotografie
- \* Bedrijfsreportages en industriële fotografie
- \* Architectuur
- \* Trouwreportages

Tannhauserdreef 72, 3561 HH Utrecht  
Tel. 030- 2618901, mobiel 06-55345721  
email. hdenbok@casema.net

# Kop

Na een aantal dagen van twijfel besluit ik toch maar niets te schrijven over de ellende in Kosovo. We hebben immers al iemand die de maatschappijkritiek uitbrult. Dit stuk moet gaan over Computers, Internet en muziek en een oorlog valt daar niet onder. Toch moet ik jullie een ding aanwijzen. Ga eens kijken op de site van Radio B92. Dit radiostation is het enige onafhankelijke en ongecensureerde radio station van Kosovo en het word live op internet gezet dankzij Internetprovider XS4all. Nu tijdens de oorlog weinig muziek en vele discussies en tegen de tijd dat jullie dit lezen waarschijnlijk helemaal geen uitzending meer. Desalniettemin is het de moeite waard om te beluisteren en in rustiger tijden een bron van onbekende musikale stromingen uit de Balkan. ADRES:  
<http://www.b92.net> OF <http://helpb92.xs4all.nl>

Verder is er veel nieuws op het gebied van Internet en muziek. De laatste hype is inmiddels de Streaming Media, het tijdens het downloaden beluisteren van muziek (met eventueel beeld). Elke zichzelf respecterende Computerfirma is er inmiddels mee bezig. Zo is Microsoft haar standaard zoals altijd aan iedereen aan het opdringen. In de laatste internetbrowser van Microsoft: Microsoft Internet Explorer 5.0, is haar streaming audio formaat standaard opgenomen. Omdat dit bedrijf inmiddels een niet onaanzienlijk marktaandeel van de internetbrowsers in handen heeft is het niet ondenkbaar dat dit de standaard van morgen word. De browser met de ingebouwde Media Player is te downloaden vanaf: <http://www.microsoft.com>

De Nederlandse versie komt eind Juni uit en de Mac versie komt waarschijnlijk pas in augustus of later. Microsoft is ook hard bezig met haar variant op MP3, deze variant moet het alom bekende kopiëren van muziek tegen gaan. Ook IBM is met een partner aan zo iets bezig, en alles zal uiteindelijk afhangen van de keuze van de grote platenbonzen. Ook sony gaat haar steentje bijdragen aan de MP3 standaard, door middel van haar nieuwe Memeory Stick. Dit is een opslagmedium die waarschijnlijk zijn weg zal gaan vinden in draagbare MP3 spelers. Het heeft de grootte van een pakje kauwgom en volgens veel MP3 fanaten ziet het een gouden toekomst tegemoet.

Het bekendste streaming audio bedrijf Realnetworks: <http://www.real.com>, zit ondertussen ook niet stil. Onder de dreiging van zo veel concurrentie heeft het bedrijf een belangrijke stap gezet, de aankoop van het bedrijf Xing. Hiermee wil ze het MP3 formaat gaan gebruiken, zodat je over een tijdje MP3's live kunt gaan beluisteren. Ondanks verwoede pogingen van de muziekindustrie met alle hiervoor genoemde bedrijven is dit de standaard van digitale muziek geworden. Met de erkenning door Realnetworks is dus een belangrijke stap in de goede richting gedaan.

Een ander interessant nieuwtje is de komst van het programma MP3Spy. Dit programma laat je ook live luisteren naar MP3 muziek op het internet. vele DJ's zijn online te beluisteren en je kunt ook via het programma met sommigen in contact komen. Ga hiervoor een kijken op:

<http://www.download.com/DD/dl/0,302,0-0413-1-010,00.html>

Als laatste heb ik dit keer iets voor de Mac-gebruikers die met muziek bezig zijn. Het zijn twee kleine programmatjes die tekst of plaatjes omzetten in Midi. Je leest het goed, muziek maken met tekst en of plaatjes. Meer info is te krijgen via mijn e-mailadres: [arjanvos@dds.nl](mailto:arjanvos@dds.nl)

# De techniek van...

door Jos Simonis

## Wah wah-effect

Wanneer men de resonantiefrequentie van een filter snel gaat variëren terwijl een toon wordt toegevoerd, ontstaat het wah wah effect. De bediening vindt hier met de voet plaats. De schakeling en behuizing van het wah wah pedaal staat in het onderstaande schema.

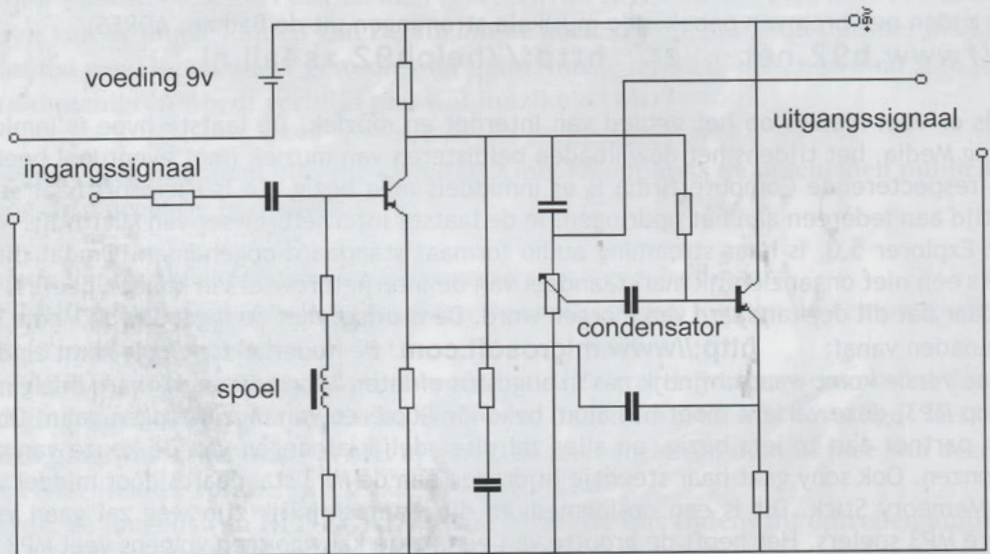

Hoe kleiner de spoelverliezen zijn, des te beter de resonantiekwaliteit van het effect is. Een grote ferriet schaalkern is hier gebruikt. Het benodigde aantal windingen is afhankelijk van de Al waarde van de kern. De draaddikte is min of meer afhankelijk van de wikkelruimte die men heeft. Hoe groter de wikkelruimte, des te dikker draad er gebruikt kan worden. Zodat het verlies en de koperweerstand kleiner wordt. De stroomversterking van de transistoren heeft een grote invloed op het geluid.

Hoe hoger de versterking is, des te lager het regelgebied van de resonantiefrequentie is.



Wanneer de klank niet bevalt hoeft men geen andere transistor te gebruiken maar kan ook C5 worden veranderd. Een grotere C schuift het regelgebied naar onderen en een kleinere naar boven.

Hier geldt dat een regelbereik van 400Hz/2KHz optimaal is.

In de onderstaande grafiek is het frequentiegebied van het wah wah pedaal van Schaller getekend bij verschillende instellingen van het pedaal. Men kan met behulp van een schakelaar veranderen van instelling 'wah wah' naar 'yoy yoy'. In deze stand heeft de frequentie karakteristiek twee resonantiepunten die gelijktijdig heen en weer worden geschoven. Dit maakt de schakeling gecompliceerder (zie grafiek 2).

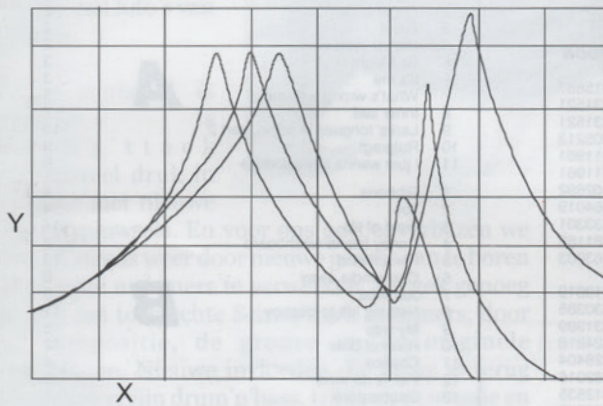
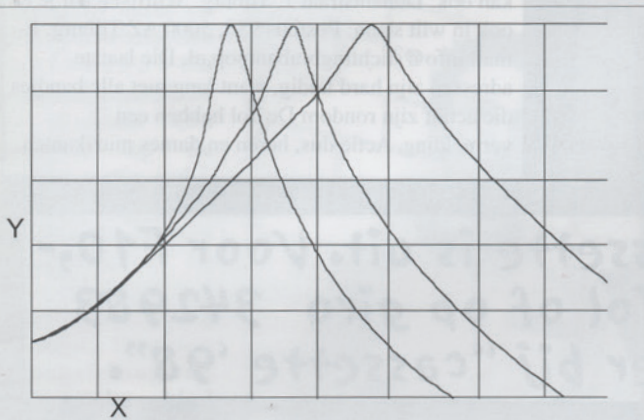

X = frequentie in Hz  
Y = Decibel

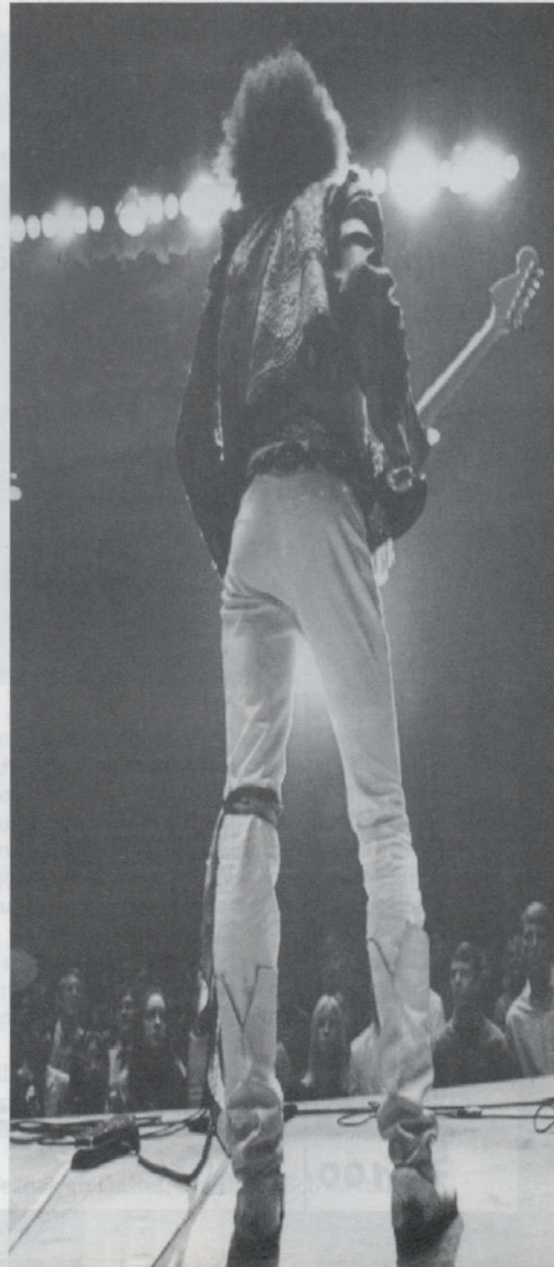

# Gelike gids

door Piet van Vugt

Brabant Pop presenteert altijd in het begin van het jaar een nieuwe Brabant Pop Gids. Een onmisbaar naslagwerk voor muzikanten en zaalhouders. "De Informatiegids over popmuziek in Brabant" staat er dan ook niet voor niks op de voorkant van het kaft. Alles wat je wilt weten om popmuziek te maken of te organiseren staat erin: 475 bandjes, tig podia, oefenruimtes, facilitaire bedrijven, studio's, alle muziekscholen en voor het eerst ook dance acts. Ook die uit het Land van Heusden en Altena, hoewel daar uitsluitend individueel les gegeven wordt. Bij de festival mis je het Herfstfestival, omdat er te veel aanmeldingen binnenkwamen, die buiten de doelgroep (onze eigen streek) vielen. Wel tref je Altena Nieuws aan als regionaal dagblad en een heleboel regionale omroepen. Bij de opsomming van de studio's missen we net de studio's die wel in de SLIM Gids staan: Gerdo Nieuwenhuizen's SGN, Twan van Genderen's De Tol, 147, Wijnand van Straten, maar komen wel

Doulis Autoschade Productions tegen met een aanbod dat Mike goeie muziek gratis opneemt. De Brabant Pop Gids ziet er keurig verzorgd uit en is makkelijk als je iets moet weten. De Gids wordt wel jaarlijks dikker en daardoor langzamerhand minder handzaam. Dat is nu eenmaal zo en je kunt de ontwikkeling van de popmuziek en alles wat er omheenhangt niet tegenhouden. Ander niet te voorkomen nadeel is de actualiteit. Als de Gids uit is, is hij al niet meer actueel. Dat heeft te maken met de vluchtigheid van de popmuziek. Wat is is, maar kan morgen niet meer zijn. Een cijfer? Acht. De prijs? f.18,50, mits overgemaakt naar giro 5430671 tnv St Brabant Pop, Tilburg, onder vermelding van 'Gids'. Ophalen en f.4,50 besparen kan ook: Dunantstraat 1, Tilburg. Schrijven dat je er ook in wilt staan: Postbus 983, 5000 AZ Tilburg, E-mail info@stichtingbrabantpop.nl. Die laatste adressen zijn hard nodig, want lang niet alle bandjes die actief zijn rondom De Tol hebben een vermelding. Actie dus, heren en dames muzikanten.

De nieuwe SLIM-cassette is uit. Voor F10,- te krijgen op De Tol of op giro 342983 t.n.v. SLIM. Zet er bij "cassette '98".

**UITGAVE SLIM**  
**VERSPREIDING ONDER DONATEURS**  
**SLIM 1998**  
 geen Donly  
 Normal  
**100**

## SLIM-CASSETTE 1998

GROEP	NO	TELEFOON
Zzonic	1	0184-615667
Gilan Wertan	2	024-3231521
Henk?	3	024-3231521
Sub Dio	4	020-6905213
Garlic	5	0345-611961
Blind Fury	6	0345-611961
Agahnim	7	0183-402892
Li	8	0183-564019
Thrak	9	0345-633301
Boflo	10	0183-581182
Mike Doulis	11	0183-563903
Totem Spectre	1	06-22319819
Eve	2	0183-630385
Headless Rooster	3	072-5331989
Nootmuskaat	4	0183-624818
The Alloy	5	076-5228404
Undesire	6	010-2762016
Mighty Dread Connection	7	078-6312535
Kersey	8	073-6498728
8Worm	9	013-5442651
Schwa/ttack	10	0416-351332
Mmaf	11	0183-622836
Fenris	12	0183-402110
Spillebeen on Acid	13	0345-599620

Selectie en organisatie: SLIM  
 Montage: Dik Brienen  
 Verspreiding: onder SLIM-donateurs  
 Oplage: 75 exx.



SLIM, april 1999

NO	TITEL	OPNAMECODE
1	My perfect careless witch	2
2	Angel or demon	2
3	Older	2
4	Higher than high	2
5	Be alright	3
6	It's me	3
7	What's wrong with me	3
8	Inner self	7
9	Larks' tongues in aspic, part 2	10
10	Rulgragt	9
11	I just wanna say goodbye	6
1	Ribbons	4
2	You	4
3	Train of life	14
4	Coney Island washboard	2
5	For a friend	13
6	Carry India away	8
7	Jah lives	3
8	Nothing left to destroy	11
9	My way	8
10	River of bliss	12
11	Chalice	4
12	Fier is de wind	5
13	Gabberpunk	1

### VERKLARING OPNAMECODE

- Eigen opname
- Studio De Tol, Werkendam
- Live, SLIM Herfstfestival '98, Nieuwendijk
- Live, SLIM in Elektra '98, Sliedrecht
- Live, XINIX, Nieuwendijk
- Studio Koopjeshal, Arkel
- Studio 147, Oosterwijk
- Studio Double Noise, Tilburg
- Studio Poirot, Alblasserdam
- Studio Kruipwijk, Heukelum
- Studio Paul François, Tilburg
- Studio Dreyfuss, Elshout
- Studio Jack's Place, Meerle (B)
- Studio Groenland, Bussum

SLIM is het popkollektief van het Land van Altena e.o.  
**Gebouw De Tol**  
 Tol 1  
 4251 PX  
 Werkendam  
 0183-504265

Niet al te vaak reageer ik op artikelen uit De Slimmerick, niet zozeer omdat ze niet leesbaar zouden zijn, maar meer door de redactionele druk die mij noopt zeurderige ouwe lullenpraat op te hangen. Ten bewijze dat ik toch de omgeving van mijn oogs wel lees, deze keer dus een reactie. Het gaat namelijk over iets, waarvan ik denk verstand te hebben en zelfs een mening durf te geven, voorzien van nuttige en handige tips. Het wordt een oogje, dat wellicht ooit het thema zou kunnen zijn voor een Slimmerick in de toekomst. Jammer is dan wel dat mijn bijdrage nu reeds geleverd is, maar dat lossen we dan wel weer op.

In nummer 1/99 schreef Bok een interessant verhaal over straatmuziek en deed daarin wat aanbevelingen, met name over de locatie. Volgens des schrijvers onderzoek zou het verstandig zijn om je als straatmuzikant op te stellen bij een pinautomaat, want al het 'oude' geld van de pinners zou dan haast automatisch in de instrumentenkoffer van de muzikant terechtkomen. Geen gekke gedachte, alleen vrees ik dat de koffers in kwestie toch beangstigend leeg zullen blijven. Iets vergelijkbaars geldt eigenlijk ook voor Bok's aanbeveling om bij de kassa in supermarkten muziek te gaan maken. Het probleem is, in ieder geval in Nederland, dat de consument geconditioneerd is op zijn activiteit van dat moment. Iemand die pint, en denkt niet aan muzikantensponsoring. Wachtend voor een kassa is men bezig met logistieke probleemoplossing als het scoren van stevige kartonnen dozen, nachecken van boodschappenbriefjes en dergelijke. De aanwezigheid van een winkelvreemd element als een vrolijke herrieschopper verstoort dit proces en levert dus meer boze blikken dan gemikte muntjes op. Ikzelf heb verschillende keren mogen spelen in winkelcentra en winkels en ik kan zeggen dat dit zelden feestelijke aangelegenheden waren; meer dan beleefde blikken, die vervolgens pijnsnel afgewend werden, kreeg ik niet. Gelukkig was in alle gevallen wel een gage gegarandeerd, doordat een middenstandsvereniging of individuele winkelier mij voor het straatmusiceren betaalde.

Dat laatste is natuurlijk van het grootste belang, immers, het gaat om de pegels en niet om het spelen alleen. In dit verband geef ik wat tactische tips, die wellicht tot een rendementsverhoging van het straatmuzikantisme kunnen leiden.

Het repertoire hoeft eigenlijk geen probleem te zijn. Aangezien je met passanten te maken hebt, kun je volstaan met een tiental nummers. Daar zal niemand over klagen, dus je kunt je eigen top tien samenstellen: nummers die je erg goed beheerst, of juist die je nog eens wilt repeteren. Zorg vooral dat het nummers zijn die je zelf leuk vindt en blijf af van commerciële draken die jij toch nooit goed uit de verf kunt laten komen. Dit komt de presentatie ten goede.

Het is belangrijk dat je een goede indruk maakt op je potentiële publiek. Dit heeft niets met beleefdheid te maken (al kan een vriendelijk 'dankjewel' bij donatie absoluut geen kwaad), maar meer met jouw uitstraling. Er opvallend uitzien door middel van kleurige, schone, showy kleding helpt echt. Een gekke muts of pet valt op en is dus ook goed, vooral wanneer er een vrolijk

gezicht onder zit. Het valt mij op dat veel muzikanten nogal serieus zijn met en over muziek. Daar is uiteraard niets op tegen, maar dat wil niet zeggen dat de tegenpartij (het publiek) dat hoeft te merken. Jij maakt muziek voor het plezier van de mensen, dus de indruk te wekken dat dat ten koste gaat van veel energie of denkvermogen is fout. In dit licht is het ook van belang dat je doorspeelt. Mocht een nummer in de mist dreigen te gaan, maak het dan rustig af of brei en een geloofwaardig eind aan. Ga in ieder geval niet vertwijfeld of onhandig stuntelen; tenslotte ben jij de professionele entertainer. Toon dus inzet, wees of doe blij en zie, hoor, de kassa rinkelt. Het gaat dus grotendeels om de knikkers en daarom is het handig om de tactiek van de ondernemersbluf toe te passen. Als je vooraf een flink bedrag in je koffer stort in niet al te kleine valuta (muntjes van vijf en een tientjesbiljet, zonder daarmee al te veel te overdrijven), wek je de indruk kwaliteit te bieden, die voorgangers van jouw klant al geconstateerd en verzilverd hadden. Je moet niet rijk worden; je moet het zien te blijven. Money, money, money, always funny; it's the rich man's world. Vraag maar aan een rotarylid. Wat overigens aardig, maar absoluut niet het gemakkelijkst, is, is de interactie met het publiek. Op de een of andere manier moet je de mensen zien te interesseren voor jouw prestaties. Een manier is door te excelleren in je muziek, maar toch is dat geen garantie. Je zult de mensen bijna letterlijk moeten binden. Dat kan door een eindje met ze mee te lopen (niet te ver van de kassa vandaan gaan, anders wordt deze leeggestolen), ze aan te spreken, te bedanken voor hun applaus -zelfs wanneer er niemand geklapt heeft, grappen te maken:

kortom door te entertainen. Onthoud, nogmaals, dat de mensen vaak niet uit zijn op het luisteren naar een muzikant, maar dat ze met iets anders bezig zijn. Natuurlijk zijn er plaatsen genoeg, waar het publiek gemakkelijk te bereiken is vandaan dat het kiezen van een goede locatie inderdaad van belang is. Men moet tijd kunnen nemen om naar je te luisteren, dus terrassen zijn perfecte plaatsen om het vak van openluchtmuzikant uit te oefenen. De mensen zitten daar vaak maar wat uit te rusten of een beetje te drinken, dus ze kunnen de tijd nemen voor jou. Een prettige bijkomstigheid is dat er op dit soort plaatsen (wissel-)geld omgaat, dat in principe voor jou bestemd is. Als je in de buurt of op het terrein van een horecabondenneming speelt is het overigens verstandig om even een babbeltje te maken met de eigenaar of het bedienend personeel, voordat je gaat spelen; misschien wordt jouw aanwezigheid niet op prijs gesteld en zo voorkom je een hoop gezeik. Koop desnoods een consumptie en stel dan de vraag: de klant is tenslotte koning, wie kan je iets weigeren?

Tenslotte: verwacht niet dat je door middel van straatmuziek ontdekt wordt door platenbazen of zo. Wat wel mogelijk kan voortvloeien uit dit soort praktijken is dat je gevraagd wordt om op feestjes te komen. Zorg er daarom voor dat je visitekaartjes bij je hebt. En dan maar hopen dat je je kaartje niet aan de inspecteur der directe belastingen geeft.

Veer (veeer@hotmail.com)

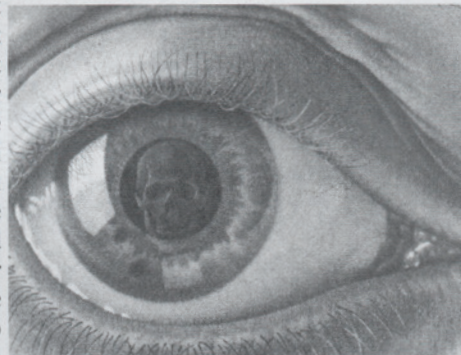

# Banndlijst

16 over 9	various styles	0183-402892	Jerry's Last Summer	folkrock	0184-615629
8sworn	felle rock	0183-403332	Kersey	punk	073-6498728
Agahnim	heavy music	0183-626285	Krek Zuk Werk	smartlappen	0183-403488
Al-Akhirah	symf. doommetal	078-6176841	Labeled Incurable	metal	0183-564019
Albion Dear	stevige rock	0183-626045	Major Hangover	rock	076-5228404
Albion Endymion	unpl.keltische folk/rock	0183-626045	Max Gross?	div harde rock en ps.	0183-304889
Aphrodite's Delight	rock	0183-588039	MIGHTY Dread Connection	roots reggae	078-6312535
Bald and Grey	Shadows covers	0183-443290	MIMAF	ritmische reggae	0183-622836
Bammie de Beun Band	rock & bluesy	0183-403488	Nootmuskaat	oude stijl jazz	0183-624818
Behind The Smile	heavy metal	0183-401116	Officium Triste	melodieuze doom-metal	0184-421182
Bert's Bop	jazz/blue bop	0184-630363	Once	rock	030-2364003
Bigg Muff	postmoderne rock	0162-403880	Penthelesia	breekbare rock	0183-626045
Bikkel	covers & eigen rock	0162-402971	Pigs in Space	jazzy bluesrock	0416-693611
Blind Fury	hardrock	0345-611961	Pro Squeal	free core metal	0345-617425
Gerd Broekhuizen	straatzanger	0183-403488	The Randsome Slaves	rock	0416-662966
Chicken Rock Disease	blues & rock	0184-651030	Mike Doulis & De Regioramp	Hendrix-covers/rock	0183-563903
Concrete Earth	metal	0184-420794	Rude Mood	blues	030-6665434
Deadshot	rapmetal	0161-431866	Schwa'ttack	experimentele muziek	0416-351332
Deep Treat	modern rock	0416-352163	Shebang	rock	0183-626045
Desibellies	liedjes/sketches	0183-405110	So What?	rock	0183-635479
DJ Black Out	house	0162-402660	The Squall	rock	0416-691357
El Kroppo & Flamousch	soul & rock	0598-446357	Steamin' Blues Express	blues	010-4113352
Eve	rustige rock	076-5220476	Sub Dio	jazz rock	0183-302879
EXP	Hendrix-style	072-5331989	T.O.A.D.	punk 'n roll	0183-647675
Fenris	punk/r & r	0184-614281	Tally Ho & Hip Hip	soulmusic	0183-403647
Flnk	sferische black metal	0183-402110	Thrak	a la King Crimson	0345-617505
Frank Geuzebroek Trio	jazz standards (vocaal)	0183-620216	The Tree Cangoeroes	blues/rock/funk/jazz	0416-391519
Frits de la Vis	triphipcore	0183-637087	Troubled Vision	punk/death metal/ballads	0345-599382
Full Impact	funk covers	0183-303721	Undesire	disco core	010-2762016
Garlic	trash metal	0183-634526	US Potent	stevige chicago rock	0183-637441
hENK!	hardcore	0345-611961	Bertan van der Veer	troubadour	0416-392247
I.S.P.	synth.	024-3231521	Vegas	harde rock	0183-402527
Jackman's Blue	pop	0183-631476	Virtual Reality	rock	0345-610325
Jazz or No	rockjazz	0162-403780	Watt's in a name	gitaarrock	0184-612314
		0183-637087	ZZonic	grunge rock	0184-615080

■ De kapper  
is vanaf nu ook



**De avondkapper**

Heerlijkheidstr. 7  
Giessen

tel. 0183 44 14 09

# RCS

**Realtime Copy Service  
Cassette & CD producties**

Marktleider in realtime cassette kopieën.

Zeer complete geluidsstudio.

Opnemen van b.v. commentaarstemmen.

Digitale geluids nabewerking/pre-mastering enz.

**BEL ONS VOOR MEER  
INFORMATIE OF PRIJSLIJST!  
0297-272873**

studio-adres:  
herenweg 262  
3648 CS Wilnis

postadres:  
postbus 359  
3640 AJ Mijdrecht  
Fax 0297-27 28 83

GROTE EN KLEINE OPLAGEN  
ALLE MASTERFORMATEN AANWEZIG  
LEVERING IN 24 UUR (CASS. & CD'R)  
GRAFISCH ONTWERP/DRUKWERK  
PERFECTE SERVICE

**THE CASSETTE MASTERS**



## Drukkerij O.K.Z.

Goirkestraat 131 5046 GG Tilburg Tel 013 - 5365976 fax 013 - 5434146



## Impact craters

# Vanuit de Coulissen

door Hylke Tromp

[www.nato.int](http://www.nato.int)

We hebben wat geleerd van de schoten in Gorcum. We moeten dus het zinloos geweld stoppen.

Ok. Eerst die Milosevic uit de weg ruimen; wat een verschrikking, die man. En al die Serven, dat zijn allemaal maar massamoordende nationalistische vechtersbazen, met griezels als Slobodan M. (mevrouw M. schijnt erger te zijn), Mladic en Arkan. Dus mogen er best burgers bij doodgaan. Een ongelukje met een trein, het is heel jammer, maar zulke dingen kunnen gebeuren, sorry hoor. Hadden ze S.M. maar moeten wippen. Bravo Van Aartsen! Je groeit echt in die baan, man. Leuk voor je, zo'n carrièrekans. En wat een daadkracht straal je uit. Je bent een belofte voor het land! Maar belof wel dat we daarna dan ook Turkije pakken, allemaal zinloos geweld daar. Bombarderen die handel. Ze doen in het oosten precies hetzelfde met de Koerden; ze hebben er al 350 dorpen vernietigd. Oh, sorry. Ze zijn medelid van NATO. Nou, dan gaan we gewoon, via een tapijtje op Bagdad, naar Kabul, naar die fundamentalistische Talibaan. Ook plat, gewoon uitroeien die handel. Och toch, die arme mensen daar die onderdrukt worden. Wat zielig toch. Whamm, nòg een bom. Kunnen we meteen door naar China, waar Tibet zucht en we Peking 't zullen laten voelen; onderweg doen we uiteraard Birma ook, alles plat behalve die ene mevrouw, want dat moet een goeie zijn.

Verder gaan we. Hier komt er oceaen. Oh nee, we hebben de Jappen nog. Die roeien walvis-sen uit. Die hebben tóch al ervaring met mas-

sale bombardementen; ze hadden het dus kunnen weten toen ze ter walvisvangst voeren.

Daar is de overkant. Canada? Niet zo fraai met de Eskimo's. Ok, zij mogen nog even. Naar beneden dan maar. De US slaan we uiteraard over; dat is onze Heer. Maar daar komen ze weer, de doelwitten.

Mexico? Jarenlang de roversbendes van de PRI aan de macht, honderden studenten doodgeschoten vlak voor de Olympische Spelen. Weg Mexico. Midden- en Zuid-Amerika kunnen we in zijn geheel pakken. Dat is allemaal maar snorren, uniformen, Pinochet, Bouterse en Stroessner. Weg ermee.

En daar is Antarctica. Oei. Even nadenken. Aha! Zijn daar niet die zeelipaarden, die arme pinguïns opvreten? Apaches erop en de atoombom erachteraan.

Zo. Nu kunnen we weer naar huis. Shit! Waar is Nederland gebleven? Shit. Weggevaagd door een collega. Schijnen niet zo fraai in Indië te zijn geweest. Iets met moorden en dorpen platbranden en griezels zoals Westerling.

Wie oorlog wil verwijderen, moet oorlog maken. En wie daarvoor te porren is, heeft de juiste instelling voor "den totalen Krieg".

In ons Altenalandsje gaat het dorpsbelang voor en is de oorlog slechts de mug in de slaapkamer van het geweten. Daar moet dus ook maar een bom op. Ja, je moet er iets voor over hebben, de bestrijding van zinloos geweld.

Of zullen we Servië bombarderen met bloemen, bladmuziek en SLIM-cassettes?

# Slimpies

Gezocht: Dirigent voor jong koor  
met piano/orkest begeleiding  
Jos: 0183-302931

T-SHIRT  
SLIM  
f15,-

Toetsenist gevraagd  
60-er Jaren + Pop  
(I.B.V. Installatie)  
FERRY MORPEY  
0183-562706

Gezocht: zangerrapper / zangeres  
[geen beginners]

Stijl: Urban Dance Squad  
Race Against the Machine  
Red Hot Chili Peppers

0183 - 405066  
0183 - 403744

DJEMBE  
F 300,-  
06-55540555

LEAD GUITARIST & DRUMMER VOOR NIEUWE  
ROCKBAND - EIGEN NUMMERS  
TONY: 0416-312116 HENRY: 0162-402652

MARSHALL BASS STATE B150 Bascombo  
15" Eminence Speaker, 150 W  
Burzen Preamp Graphic EQ  
In Nieuwstaat: f1250,-  
0183-631614

Te Koop: Mixer; 12 kanaals f250,-  
Spaanse gitaar f75,-  
Midt Master f350,-

Playschool  
zoekt  
drummer  
styl:  
Punk Rock  
078-6143919

BOSS DR 550  
Drumcomputer  
Nu: f250,-  
0183-636646

DRUMMER  
zoekt  
BAND  
styl:  
Stevige Rock  
WALTER  
0345-610325

Amusement band Zoekt:  
Toetsenist/zangeres/gitarist  
Peter: 0183-506342

Instrument verwacht?  
Geef het even door aan slim  
zodat alles up-to-date blijft.

Muziekwerk

Lya van den Brand  
Ulverplein 47  
2802 GB Gouda

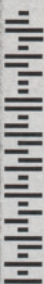

Popkollektief

**SLIM**

**40  
Jaar!**

**SLIMWEB.ORG**

SLIM • Tol 1 • 4251 PX • Werkendam

Port-hatfold  
Go

